

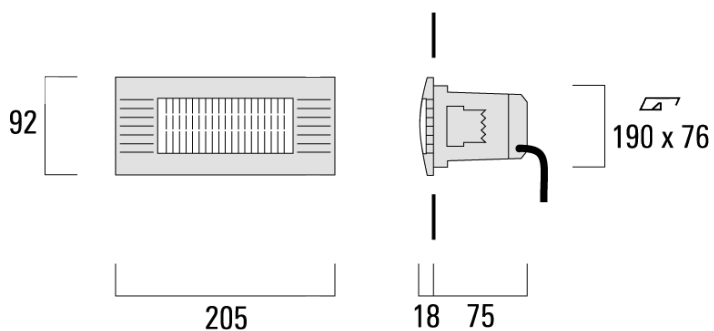

Beschreibung

IP55, SK. IK10. Korrosionsbeständiger Aluminiumguss, PCS beschichtete Edelstahlschrauben. 5CE Korrosionsschutz. Silikondichtung. Polycarbonat Abdeckung. Zwei Kabeleinführungen.

Für die Montage in Betonwände wird ein Einbautopf benötigt.



STN204 LED

Wandeinbauleuchten

Spezifikationen

Materialbeschreibung

Farben



RAL9004 Signalschwarz



RAL9007 Graualuminium



RAL7016 Anthrazitgrau



RAL9016 Verkehrsweiß

Elektrische Beschreibung

Weitere Informationen

WE-EF Switzerland AG

Himmelrichstrasse 6, 6003 Luzern - Tel: +41 41 210 49 95

info.switzerland@we-ef.com - https://we-ef.com/ch_de

Technische Änderungen und Irrtümer vorbehalten. - Erstellt am 23.11.2024

STN204 LED

Wandeinbauleuchten

we-ef

Auswahl

Lichtverteilung Farbtemperaturen Nominal Watt

WE-EF Switzerland AG

Himmelrichstrasse 6, 6003 Luzern - Tel: +41 41 210 49 95

info.switzerland@we-ef.com - https://we-ef.com/ch_de

Technische Änderungen und Irrtümer vorbehalten. - Erstellt am 23.11.2024

Konfigurationen

Lichtverteilung	Artikelnummer	Lichtquelle	Bemes- sungslicht- strom	Bemes- sungsleis- tung	CRI	Gewicht (kg)
-----------------	---------------	-------------	--------------------------------	------------------------------	-----	--------------

Montagezubehör**Einbautopf**

Beschreibung	Artikelnummer	A	B	C1	C
Einbautopf BST20-I	133-0075	222	109	105	105

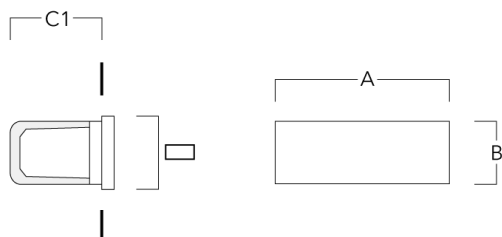

Einbautopf BST20-II	133-0077	222	109	115	115
---------------------	----------	-----	-----	-----	-----

