

X-LINE⁴
X-LINE⁴

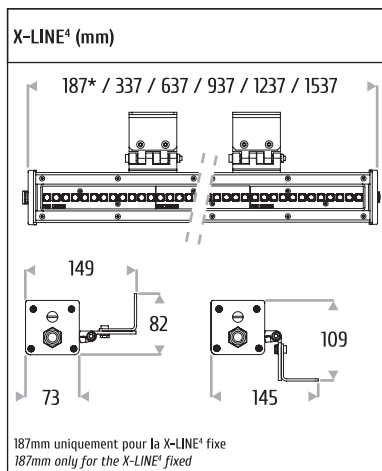



DIMENSIONS



FIXATION DU LUMINAIRE LUMINAIRE FIXING

Fixation par vis Ø6
Fixing with screw Ø6

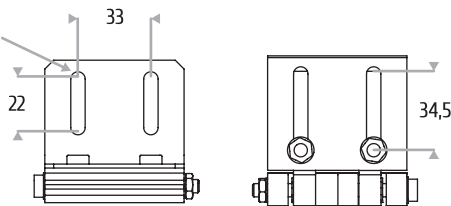

Perçage pour fixation de la X-LINE⁴
Hole for X-LINE⁴ fixing

Vis de réglage de la longueur de l'articulation
Screw to adjust the length of the bracket

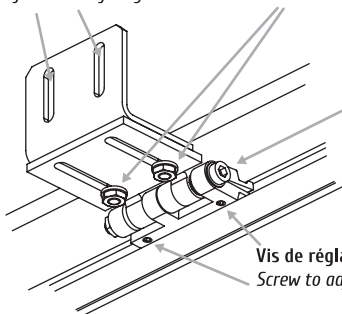

Vis de réglage de l'orientation de l'articulation
Screw for the articulation's orientation

Vis de réglage de la position de l'articulation
Screw to adjust the articulation's position

POSITION DES ARTICULATIONS ARTICULATION POSITIONS

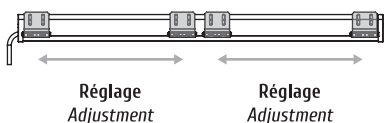

| Longueurs X-LINE ⁴ X-LINE ⁴ lengths (mm) | Poids Weight (kg) | |
|--|-------------------------|---|
| 187 | 1,5 | UNE SEULE ARTICULATION PAR LUMINAIRE ONLY ONE ARTICULATION PER LUMINAIRE |
| 337 | 2 | |
| 637 | 3,5 | |
| 937 | 4,5 | DEUX ARTICULATIONS PAR LUMINAIRE TWO ARTICULATIONS PER LUMINAIRE |
| 1237 | 6,2 | |
| 1537 | 7,1 | |

ACCESSOIRE ACCESSORY

| Longueurs visière Glare shield lengths (mm) | Hauteur visière Glare shield height (mm) |
|---|--|
| 187, 337, 637, 937, 1237, 1537 | 112 |

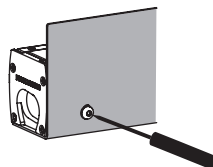

Fixation de la visière avec 2 vis (écrou déjà présent sur les produits). Possibilité de fixer la visière de chaque côté du produit. Glare shield fixing with 2 screws (already placed on the product). The glare shield can be mounted on either side of the product.

X-LINE⁴

X-LINE⁴

PRINCIPE DE CABLAGE VERSION FIXE

WIRING DIAGRAM FIXED VERSION

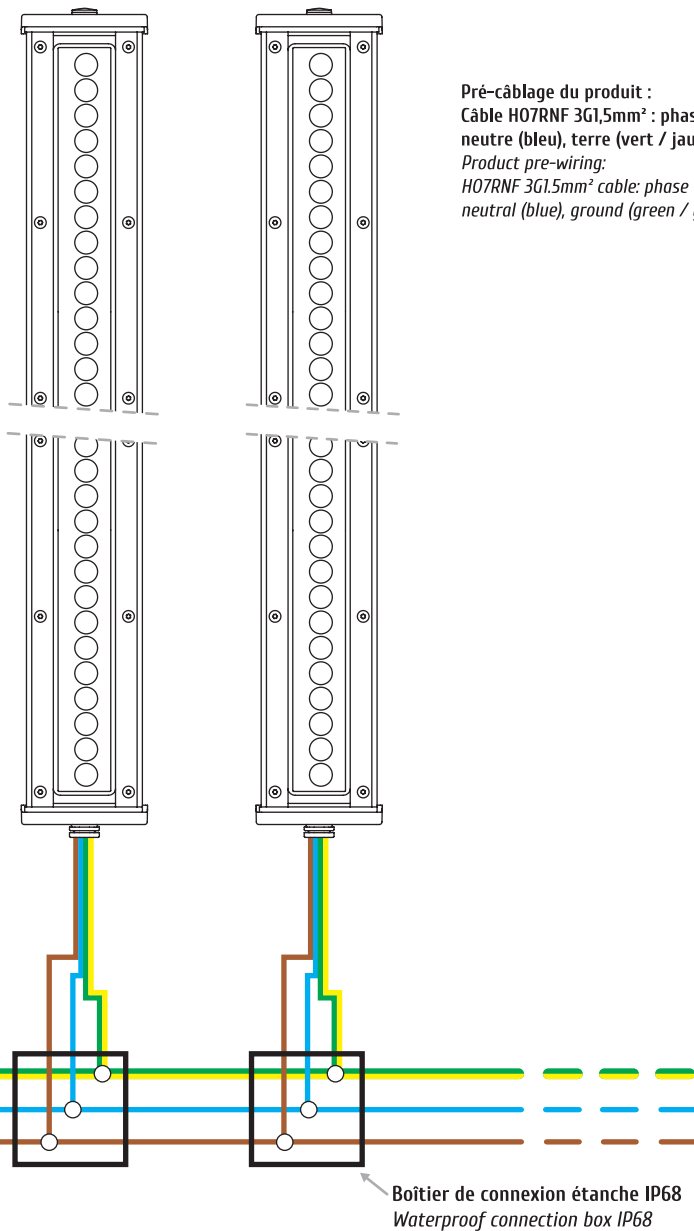

X-LINE⁴

X-LINE⁴

PRINCIPE DE CÂBLAGE VERSION DALI DALI WIRING

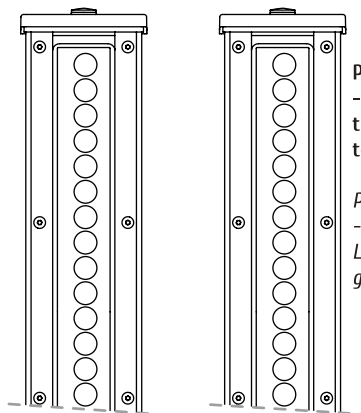

Pré-câblage du produit :

- Câblage 230V AC DALI en parallèle avec câble de type 5G1.5mm²: phase (marron), neutre (bleu), terre (vert/jaune), gris (DALI+), noir (DALI-) lg. 1,5m

Pre-wiring of the luminaire:

- 230V AC DALI wiring in parallel with 5G1.5mm² cable: Live (brown), neutral (blue), ground (green/yellow), grey (DALI+), black (DALI-) lg. 1.5m.

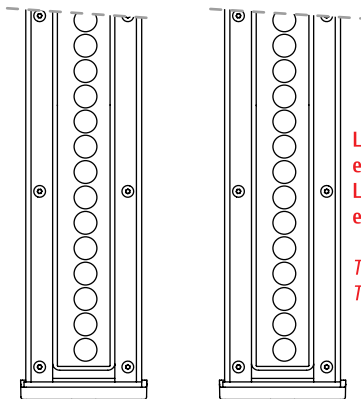

Le luminaire X-LINE⁴ de longueurs 337 / 637 / 937mm en monochrome et RVB utilise 1 ballast en DALI.

Le luminaire X-LINE⁴ de longueurs 1237 et 1537mm en monochrome et RVB utilise 2 ballasts en DALI.

*The X-LINE⁴ luminaire (length: 337/637/937mm) use 1 DALI ballast.
The X-LINE⁴ luminaire (length: 1237/1537mm) use 2 DALI ballasts.*

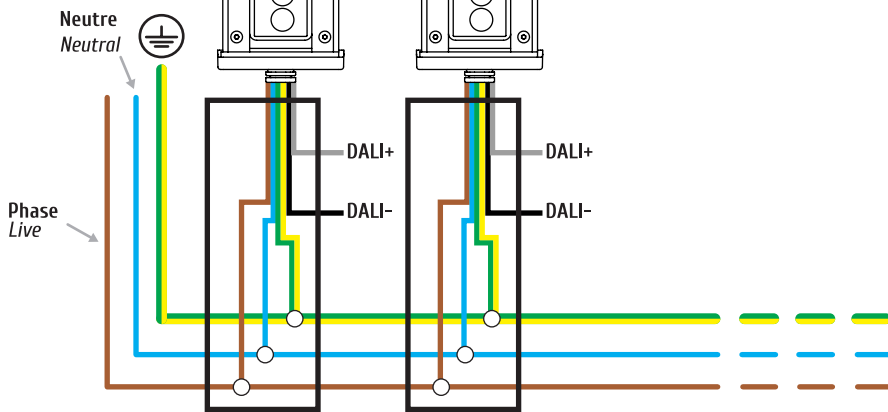

Boîtier de connexion étanche IP68
Waterproof connection box IP68

X-LINE⁴ X-LINE⁴

PRINCIPE DE CABLAGE VERSION DMX CONNECT SYSTEM WIRING DIAGRAM DMX CONNECT SYSTEM VERSION

Câble d'entrée 230VAC/DMX
230-240VAC/DMX input cable

Connecteurs étanches mâle
et femelle IP68 DMX/230VAC
Waterproof male & female IP68
DMX/230-240VAC connectors

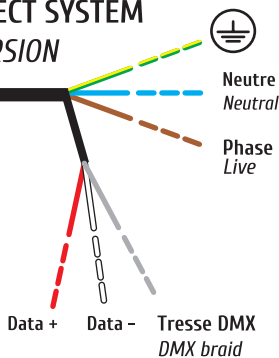

Le luminaire X-LINE⁴ en monochrome blanc utilise 1 canal en DMX.
Le luminaire X-LINE⁴ en RGBW utilise 4 canaux en DMX.
The X-LINE⁴ luminaire in white monochrome use 1 DMX channel.
The X-LINE⁴ luminaire in RGBW use 4 DMX channels.

Rallonges IP68 2,5m/5m/10m
Extension cables IP68 2.5m/5m/10m

⚠ Lors du passage de câble dans les fourreaux,
ne pas tirer par la prise mais par le câble.
When passing the cable through the sheaths,
pull on the cable, not the plug.

⚠ Livré avec bouchons de protection sur tous les connecteurs.
A retirer seulement lors du raccordement définitif.
Delivered with protective cap on all connectors.
Remove the protective caps only when connecting.

Bouchon DMX IP68
DMX terminal IP68

X-LINE⁴ X-LINE⁴

PRECONISATIONS RECOMMENDATIONS

INSTALLATION

- Le matériel doit être installé par un professionnel.
 - Le fabricant décline toute responsabilité résultant d'une mise en oeuvre inappropriée du produit.
 - **Toutes modifications apportées au luminaire mettent immédiatement fin à la garantie.**
 - Câblage : Ne pas écraser ou étirer les câbles.
 - Effectuer des raccordements étanches.
- ⚠ - Effectuer les raccordements hors tension.

INSTALLATION

- The fixtures must be installed by a professional.
 - The manufacturer disclaims all responsibility resulting from an inadequate installation of the product.
 - **Any changes to the luminaire shall immediately terminate the guarantee**
 - Cabling: do not recess or stretch the cables.
 - Never make connections with power on. Make waterproof connections.
- ⚠ - Do the connection with the main electrical power supply switched off.

⚠ AVERTISSEMENTS

- Ne pas mettre le luminaire en contact avec des substances corrosives (vérifier la nature des matériaux de l'installation).
- Limiter l'utilisation de produits chimiques de nettoyage aux abords de l'appareil.
- L'appareil d'éclairage ne doit être en aucun cas recouvert par des éléments calorifuges ou par des matériaux semblables.
- Ne jamais ouvrir le luminaire.
- Prévoir un minimum d'espace d'aération de 20cm autour du luminaire et respecter la Ta maxi.

⚠ WARNING

- Don't put the luminaire in contact with corrosive substances (check the materials on the installation).
- Limit the use of cleaning chemicals near of the device.
- The luminaire must not be covered by/or recessed in insulated elements or any similar materials.
- Never open the luminaire.
- Please note that there should be a minimum space of 20cm around the luminaire & respect the Ta max.

ENTRETIEN

- L'entretien du luminaire se fait hors tension.
- Utiliser des chiffons doux, propres et secs.
- Ne pas nettoyer le luminaire à jets haute pression.
- Ne jamais utiliser de solution chlorée.

CLEANING

- Cleaning of the luminaire must be done while power is off.
- Use softs sponges & duster.
- Don't clean the luminaire with high-pressure jets.
- Never use a chlorine solution.

RACCORDEMENT CONNECTION

⚠ RACCORDEMENT ÉTANCHE IP68 IMPÉRATIF WATERPROOF CONNECTION IP68 IS IMPERATIVE

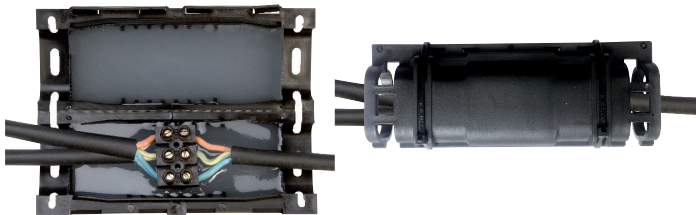

- ⚠ **Boîtier de connexion étanche IP68 en option (code : 012-9052).**
ATTENTION : toujours faire l'étanchéité sur la gaine et non sur les fils.
Laisser 1 cm minimum de gaine à l'intérieur du boîtier.
Waterproof connection box IP68 in option (code: 012-9052).
CAUTION: always ensure waterproofness on the sheath and not the wires.
Leave minimum 1 cm of sheath inside the connection box.

FLUX LIGHTING

FRANCE

ZAC de Chesnes Nord
6 rue de Brisson
F-38290 SATOLAS-ET-BONCE
T. +33 (0)4 26 38 91 91
F. +33 (0)4 26 38 91 90
info.flux-lighting.com
www.flux-lighting.com