



GAMME EASYLIGHT

EASYLIGHT RANGE





GAMME EASYLIGHT

EASYLIGHT RANGE



DIMENSIONS ODO

ODO TOP DE MÂT / CROSSE
ODO TOP / BRACKET (mm)

Emmanchement / Spigot:
Ø76 H80mm / Ø60 H160mm

Emmanchement / Spigot:
Ø60 H100mm / Ø42 H130mm

Poids / Weight : 6,6 kg
Scx / Windage area : 0,07m²

ODO MINI TOP DE MÂT / CROSSE
ODO MINI TOP / BRACKET (mm)

Emmanchement / Spigot:
Ø76 H80mm / Ø60 H160mm

Emmanchement / Spigot:
Ø60 H100mm / Ø42 H130mm

Poids / Weight : 4,9 kg
Scx / Windage area : 0,05m²

ODO MURAL / MILIEU DE MÂT
ODO WALL / MIDDLE OF POLE
VERSION (mm)

Poids / Weight : 6,6 kg
Scx / Windage area : 0,07m²

ODO MINI MURAL / MILIEU
DE MÂT
ODO MINI WALL / MIDDLE OF
POLE VERSION (mm)

Poids / Weight : 4,9 kg
Scx / Windage area : 0,05m²

OUTILS NÉCESSAIRES TOOLS REQUIRED

- Embout hexagonal 4 pour fixation du luminaire
• Hexagonal screw bit 4 to fix the luminaire
- Embout hexagonal 8 pour orientation du luminaire
• Hexagonal screw bit 8 to orientate the luminaire

OUTILLAGE FOURNI DELIVERED TOOLS

- 6x (M8x16) livrées séparément pour emmanchement Ø76 H80mm / Ø60 H160mm
• 6x (M8x16) delivered separately for spigot Ø76 H80 mm / Ø60 H160 mm
- 6x (M8x20) livrées séparément pour emmanchement Ø60 H100mm / Ø42 H130mm
• 6x (M8x20) delivered separately for spigot Ø60 H100mm / Ø42 H130mm



GAMME EASYLIGHT

EASYLIGHT RANGE

DIMENSIONS EVO

EVO TOP DE MÂT / CROSSE EVO TOP / BRACKET (mm)

Emmancement / Spigot:
Ø76 H80mm / Ø60 H160mm

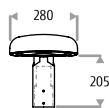
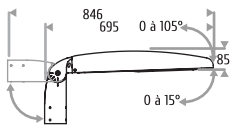

Emmancement / Spigot:
Ø60 H100mm / Ø42 H130mm

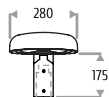
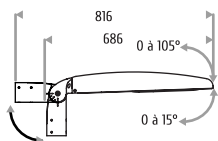

Poids / Weight : 7,2 kg
Scx / Windage area : 0,10m²

EVO MINI TOP DE MÂT / CROSSE EVO MINI TOP / BRACKET (mm)

Emmancement / Spigot:
Ø76 H80mm / Ø60 H160mm

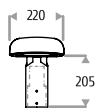
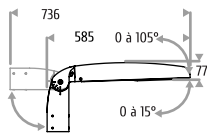

Emmancement / Spigot:
Ø60 H100mm / Ø42 H130mm

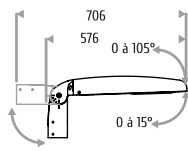

Poids / Weight : 5,5 kg
Scx / Windage area : 0,07m²

EVO MURAL / MILIEU DE MÂT EVO WALL / MIDDLE OF POLE VERSION (mm)

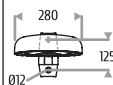
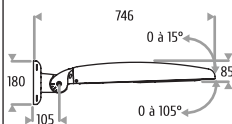

Poids / Weight : 7,2 kg
Scx / Windage area : 0,10m²

EVO MINI MURAL / MILIEU DE MÂT EVO MINI WALL / MIDDLE OF POLE VERSION (mm)

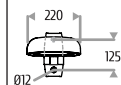
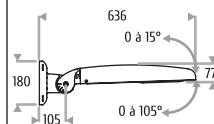

Poids / Weight : 5,5 kg
Scx / Windage area : 0,07m²

OUTILS NÉCESSAIRES REQUIRED TOOLS

- Embout hexagonal 4 pour fixation du luminaire
• Hexagonal screw bit 4 to fix the luminaire
- Embout hexagonal 8 pour orientation du luminaire
• Hexagonal screw bit 8 to orientate the luminaire

OUTILLAGE FOURNI DELIVERED TOOLS

- 6x (M8x16) livrées séparément pour emmancement Ø76 H80mm / Ø60 H160mm
• 6x (M8x16) delivered separately for spigot Ø76 H80 mm/Ø60 H160 mm
- 6x (M8x20) livrées séparément pour emmancement Ø60 H100mm / Ø42 H130mm
• 6x (M8x20) delivered separately for spigot Ø60 H100mm / Ø42 H130mm



GAMME EASYLIGHT

EASYLIGHT RANGE

DIMENSIONS KAA

KAA TOP DE MÂT / CROSSE
KAA TOP / BRACKET (mm)

Emmancement / Spigot:
Ø76 H80mm / Ø60 H160mm

Emmancement / Spigot:
Ø60 H100mm / Ø42 H130mm

Poids / Weight : 6,6 kg
Scx / Windage area : 0,07m²

KAA MINI TOP DE MÂT / CROSSE
KAA MINI TOP / BRACKET (mm)

Emmancement / Spigot:
Ø76 H80mm / Ø60 H160mm

Emmancement / Spigot:
Ø60 H100mm / Ø42 H130mm

Poids / Weight : 4,8 kg
Scx / Windage area : 0,06m²

KAA MURAL / MILIEU DE MÂT
KAA WALL / MIDDLE OF POLE
VERSION (mm)

Poids / Weight : 6,6 kg
Scx / Windage area : 0,07m²

KAA MINI MURAL / MILIEU
DE MÂT
KAA MINI WALL / MIDDLE OF
POLE VERSION (mm)

Poids / Weight : 4,8 kg
Scx / Windage area : 0,06m²

KAA SUR ÉTRIER TOP DE
MÂT / CROSSE
KAA ON STIRRUP
TOP / BRACKET (mm)

Emmancement / Spigot:
Ø60 H100mm

Poids / Weight : 6,6 kg
Scx / Windage area : 0,045m²

KAA SUR ÉTRIER
KAA ON STIRRUP (mm)

Poids / Weight : 4,8 kg
Scx / Windage area : 0,045m²

OUTILS NÉCESSAIRES TOOLS REQUIRED

- Embout hexagonal 4 pour fixation du luminaire
• Hexagonal screw bit 4 to fix the luminaire
- Embout hexagonal 8 pour orientation du luminaire
• Hexagonal screw bit 8 to orientate the luminaire
- Clé de 19 pour fixation KAA sur étrier
• 19 key for mounting of the KAA on stirrup

OUTILLAGE FOURNI DELIVERED TOOLS

- 6x (M8x16) livrées séparément pour emmancement Ø76 H80mm / Ø60 H160mm
• 6x (M8x16) delivered separately for spigot Ø76 H80 mm/Ø60 H160 mm
- 6x (M8x20) livrées séparément pour emmancement Ø60 H100mm / Ø42 H130mm
• 6x (M8x20) delivered separately for spigot Ø60 H100mm / Ø42 H130mm

NE PAS JETER SUR LA VOIE PUBLIQUE DO NOT THROW THIS BAG ON PUBLIC HIGHWAY

GAMME EASYLIGHT

EASYLIGHT RANGE

FIXATION DU LUMINAIRE

MOUNTING OF THE LUMINAIRE

1a - FIXATION TOP DE MÂT TOP MOUNTING

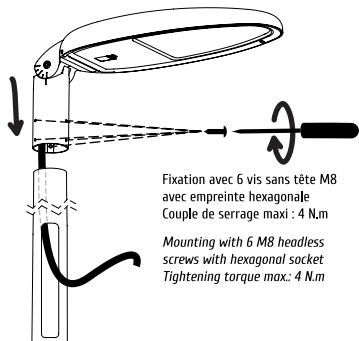

1b - FIXATION CROSSE BRACKET MOUNTING

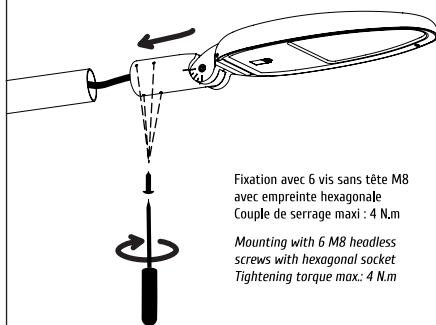

2a - FIXATION MILIEU DE MÂT MIDDLE OF POLE

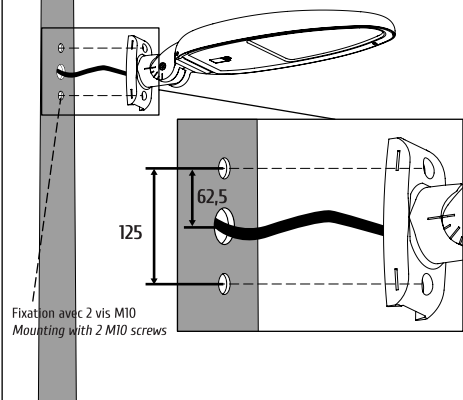

2b - FIXATION AVEC COLLIER MÉTALLIQUE MILIEU DE MÂT MOUNTING WITH STEEL CLAMP FOR MIDDLE OF POLE

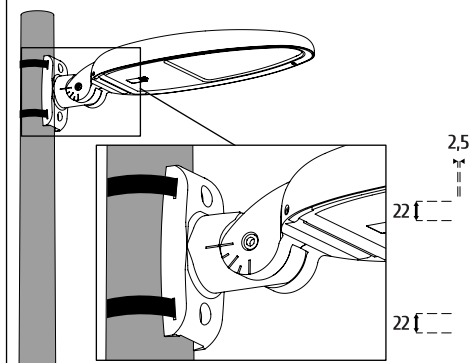

3 - FIXATION MURALE ET SORTIES DE CABLE WALL MOUNTING & OUT OF CABLE

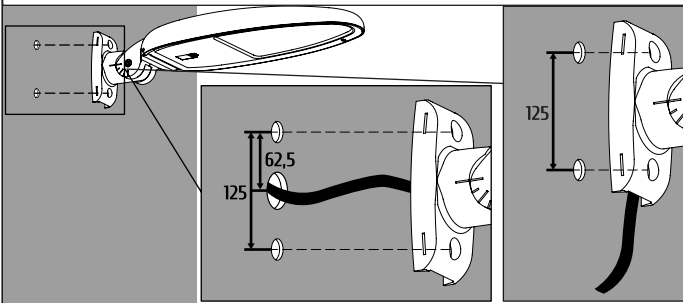



GAMME EASYLIGHT

EASYLIGHT RANGE

ORIENTATION DU LUMINAIRE

MOUNTING OF THE LUMINAIRE

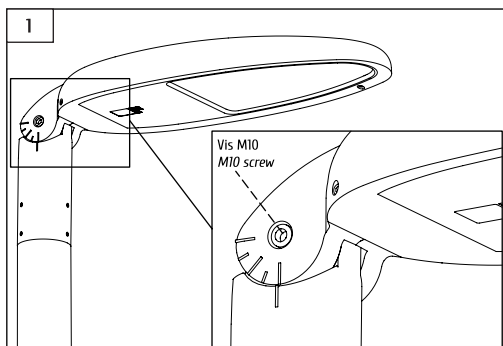

Desserrer la vis M10 côté graduations
Loosen the M10 screw on the side of the graduations

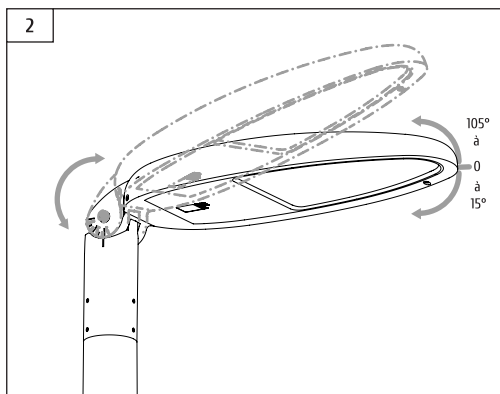

Orienter le luminaire au positionnement souhaité
Oriente the luminaire towards desired position

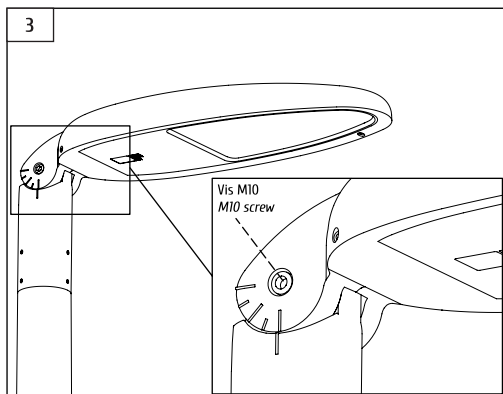

Serrer la vis M10 côté graduations (couple de serrage : 15N.m)
Tighten the M10 screw on the side of the graduations (tightening torque: 15N.m)



GAMME EASYLIGHT

EASYLIGHT RANGE

FIXATION DU LUMINAIRE KAA SUR ÉTRIER

MOUNTING OF KAA ON STIRRUP

1a - FIXATION TOP DE MÂT TOP MOUNTING

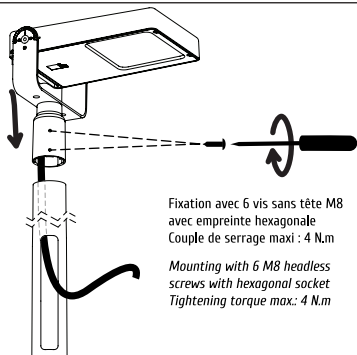

Fixation avec 6 vis sans tête M8
avec empreinte hexagonale
Couple de serrage maxi : 4 N.m

Mounting with 6 M8 headless
screws with hexagonal socket
Tightening torque max.: 4 N.m

1b - FIXATION CROSSE BRACKET MOUNTING

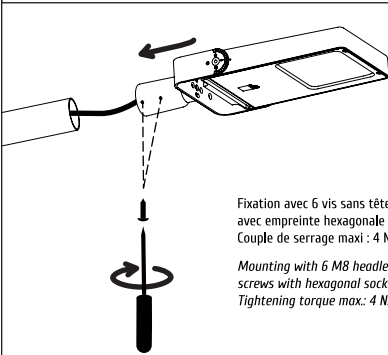

Fixation avec 6 vis sans tête M8
avec empreinte hexagonale
Couple de serrage maxi : 4 N.m

Mounting with 6 M8 headless
screws with hexagonal socket
Tightening torque max.: 4 N.m

2a - FIXATION MILIEU DE MÂT MIDDLE OF POLE

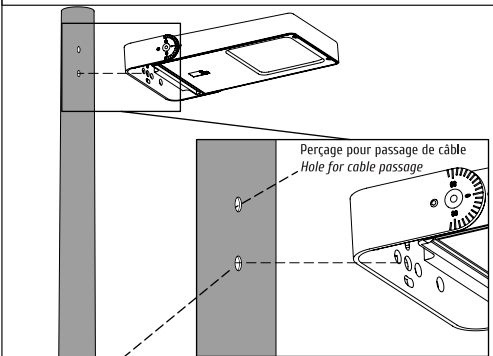

Perçage pour passage de câble
Hole for cable passage

Fixation avec une vis tête hexagonale M12x20
Mounting with one M12x20 screws with hexagonal socket

3 - FIXATION MURALE WALL MOUNTING

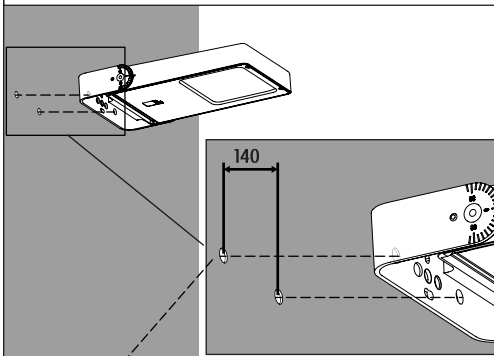

Fixation à prévoir en fonction du support
Provide the fixing according to the support

GAMME EASYLIGHT

EASYLIGHT RANGE

CLASSE I
Class I

FIXE / DALI / ASTRO DIM / MAINS DIM
Code câble : 890-9470
Cable ref: 890-9470

STEP DIM
Code câble : 890-9465
Cable ref: 890-9465

LANTERNE
STREET LUMINAIRE

CLASSE II
Class II

FIXE / DALI / ASTRO DIM / MAINS DIM
Code câble : 890-9560
Cable ref: 890-9560

STEP DIM
Code câble : 890-9560
Cable ref: 890-9560

GESTION DE L'ÉCLAIRAGE

LIGHTING CONTROL

DRIVER LANTERNE

Alimentations électroniques conçues pour réduire la facture énergétique à l'aide des fonctions intégrées, et pour réduire les coûts de maintenance grâce à leur durée de vie de 100 000 heures avec 90% minimum de survie avec une protection intégrée contre la foudre et surtension 8kV/6kV.

- Configurable par logiciel.
- POWER FACTOR > 0,90.
- Disponible en Classe I et en Classe II.
- Normes : CE, ENEC.

Commandes possibles du driver :

- **ASTRODIM** : abaissement autonome
- **STEPDIM** : abaissement par contrôle de phase
- **MAINSDIM** : abaissement par la tension du réseau

LANTERN DRIVER

Electronic power supplies designed to reduce energy costs using built-in functions, and to reduce maintenance costs thanks to a lifetime of 100,000 hours with a minimum 90% survival rate with built-in protection against lightning and surges, 8 kV/6 kV.

- Software-configurable.
- POWER FACTOR > 0,90.
- Available in Class I and Class II.
- Standards: CE, ENEC.

Possible commands of the driver:

- **ASTRODIM**: autonomous dimming
- **STEPDIM**: phase control dimming
- **MAINSDIM**: network voltage dimming

GESTION DE L'ÉCLAIRAGE DALI INTÉGRÉ

LIGHTING CONTROL WITH DALI INTEGRATED

DALI INTÉGRÉ

Le protocole DALI entre un contrôleur et des luminaires permet une gestion optimale de l'éclairage par l'intermédiaire d'un bus (2 fils) appelé ligne DALI. L'allumage, l'extinction et la variation de l'éclairage sont commandés via cette ligne.

ÉCLAIRAGE PUBLIC

Les drivers DALI sont standards dans nos lanternes ; le DALI permet une connexion à un système de gestion centralisé afin de bénéficier d'un retour d'information.

INTEGRATED DALI

The DALI protocol between a driver and the luminaires allows optimum management of lighting through a bus (2-wire) called the DALI line. On, off and dimming are controlled via this line.

PUBLIC LIGHTING

DALI drivers are fitted as standard in our lanterns; the DALI can be connected to a centralised management system to benefit from feedback.

PRECONISATIONS

RECOMMENDATIONS

INSTALLATION

- Le matériel doit être installé par un professionnel.
- Le fabricant décline toute responsabilité résultant d'une mise en oeuvre inappropriée du produit.
- **Toutes modifications apportées au luminaire mettent immédiatement fin à la garantie.**
- Câblage : Ne pas écraser ou étirer les câbles.
- Effectuer des raccordements étanches.
- ⚠ - Effectuer les branchements hors tension.

⚠ AVERTISSEMENTS

- Ne pas mettre le luminaire en contact avec des substances corrosives (vérifier la nature des matériaux de l'installation).
- Limiter l'utilisation de produits chimiques de nettoyage aux abords de l'appareil.
- L'appareil d'éclairage ne doit être en aucun cas recouvert par des éléments calorifuges ou par des matériaux semblables.

ENTRETIEN

- L'entretien du luminaire se fait hors tension.
- Utiliser des chiffons doux, propres et secs.
- Ne pas nettoyer le luminaire à haute pression.
- Ne jamais utiliser de solution chlorée.

INSTALLATION

- The fixtures must be installed by a professional.
- The manufacturer disclaims all responsibility resulting from an inadequate installation of the product.
- **Any changes to the luminaire shall immediately terminate the guarantee.**
- Cabling: do not recess or stretch the cables.
- Never make connections with power on. Make waterproof connections.
- ⚠ - Do the connection with the main electrical power supply switched off.

⚠ WARNING

- Don't put the luminaire in contact with corrosive substances (check the materials on the installation).
- Limit the use of cleaning chemicals near of the device.
- The luminaire must not be covered by/or recessed in insulated elements or any similar materials.

CLEANING

- Cleaning of the luminaire must be done while power is off.
- Use soft sponges & duster. Don't clean the luminaire with high-pressure jets.
- Never use a chlorine solution.