

## Sicherheit

Der Hersteller übernimmt keine Haftung für Schäden, die durch unsachgemäßen Einsatz oder Montage entstehen.

Werden nachträglich Änderungen an Leuchten und/oder Zubehör vorgenommen, so gilt derjenige als Hersteller, der diese Änderungen vornimmt.

## Safety Notice

The manufacturer is discharged from liability when damage is caused by improper use or installation.

If any luminaire and/or accessory is subsequently modified, the persons responsible for the modification shall be considered as manufacturer.

## Produktinweis / Überspannungsschutz

Zu einem umfassenden Schutz der Leuchte gegen Blitzeinwirkungen und Überspannungen ist es notwendig, zusätzlich einen Grob- (Typ 1) und Mittelschutzableiter (Typ 2) in die Stromversorgung einzubauen. Wir empfehlen einen Kombiableiter (Typ 1+2+3) für die Montage im Schaltschrank.

Der Fachplaner/Installateur ist für die fachgerechte Auswahl, Dimensionierung und die Montage der bauseits einzusetzenden Überspannungsschutzbausteine verantwortlich. Bitte beachten Sie die unterschiedlichen Schutzpegel für die Schutzklassen I und II sowie die geltenden gesetzlichen Vorschriften zum Überspannungsschutz. Die Installation und Wartung ist nur von einem entsprechend qualifiziertem Elektro-Fachbetrieb durchzuführen.

## Product Information / Surge Protection

For comprehensive protection of the luminaire against lightning and electrical surges, primary (Type 1) and secondary (Type 2) surge arrestors must be installed into the power supply. We recommend a combination arrestor (Type 1+2+3), which is installed in the control cabinet.

The technical planner/installer is responsible for the proper selection, sizing and installation of the surge protection modules that must be provided on site. Please note the various protection levels for Class I and II, as well as the applicable statutory provisions regarding surge protection. Installation and maintenance may only be performed by a qualified electrician.

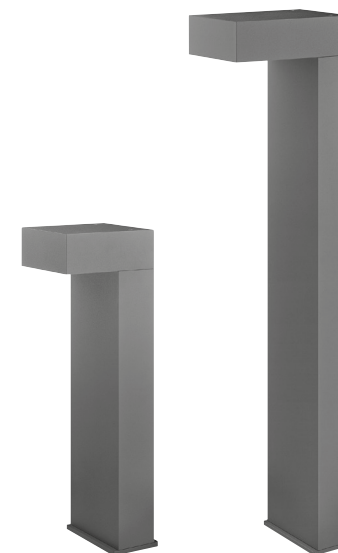

## WE-EF LEUCHTEN

Montage- und  
Wartungshinweise für  
Pollerleuchten  
**Serie PSY400**

Installation and  
Maintenance Instructions for  
Bollards  
**PSY400 Series**

## Pollerleuchten

IP66, IK10

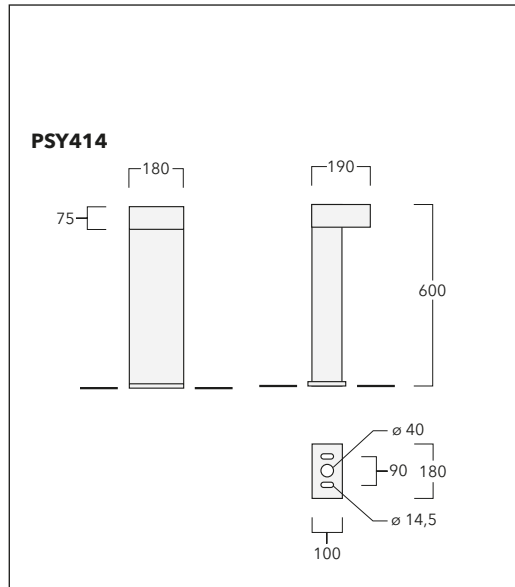

## Bollards

IP66, IK10

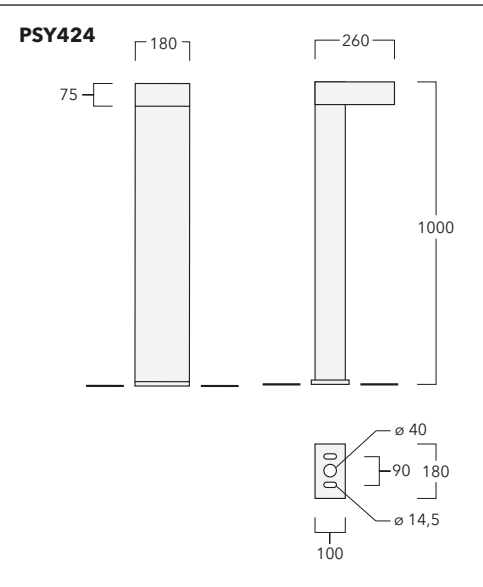

### Leuchtmittel / Light source

PSY414.....	3 LED 6W - 700 mA*
PSY414.....	3 LED 9W - 1050 mA*
PSY414.....	3 LED 13W - 1400 mA*
PSY424.....	6 LED 12W - 700 mA*
PSY424.....	6 LED 18W - 1050 mA*
PSY424.....	6 LED 26W - 1400 mA*

\* Nominalleistung, aktualisierte Daten siehe [www.we-ef.com](http://www.we-ef.com)

\* Nominal power, for latest data refer to [www.we-ef.com](http://www.we-ef.com)

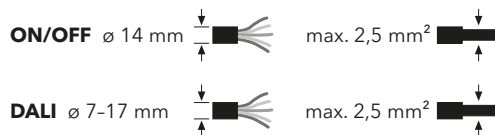

Schutzklasse / Class I,  $t_a = 40\text{ °C}$

Gewicht / Weight

PSY414 .....	13,3 kg
PSY424 .....	16,1 kg

Schraube Screw	Anziehmoment Torque
M4	max. 2.0 Nm
M5	max. 4.0 Nm
M6	max. 6.0 Nm
M8	max. 15.0 Nm
M16	max. 100.0 Nm

### Montagezubehör

**Erdstücke** - Feuerverzinkter Stahl.

ESV2 für PSY414 / PSY424 300-9115 3,8 kg

### Mounting Accessories

**Planted root** - Galvanised steel.

ESV2 for PSY414 / PSY424 300-9115 3,8 kg

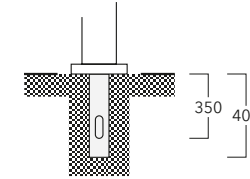

### Benötigtes Werkzeug

- Schraubendreher TX25
- Schraubendreher TX30
- Schraubendreher TX40
- Schraubendreher PH Gr. 2
- Schlitzschraubendreher 3x1

### Tools required

- Screwdriver TX25
- Screwdriver TX30
- Screwdriver TX40
- Screwdriver PH size 2
- Screwdriver with blade 3x1

### Vorgehensweise

Um maximale Stabilität zu gewährleisten, wird empfohlen, das optionale Erdstück zu verwenden.

### Installation Procedure

It is recommended to incorporate the optional planted root to ensure maximum stability.

### Wartung

Abgesehen von der äußerlichen Reinigung des Produkts ist keine besondere Wartung erforderlich. Keine Hochdruckreiniger verwenden.

Im Falle eines Bauteilversagens aufgrund abnormaler Umstände oder am Ende der Lebensdauer muss der Austausch von einem geeigneten und geschulten Fachmann durchgeführt werden.

Für die Entsorgung der LEDs sind die zur Zeit gültigen Umweltgesetze zu beachten.

### Maintenance

Apart from cleaning the product's exterior surfaces, no special maintenance work is required. Do not use high-pressure cleaners.

In case of component failure due to abnormal circumstances or at end of life, replacement must be carried out by a suitably qualified and trained professional.

Protect our environment: Discard used LEDs in compliance with the most recent environmental legislation.

### Warnung

Öffnen Sie die Leuchte nicht bei eingeschalteter Netzspannung.

### Warning

Do not open luminaire while mains supply is switched on.

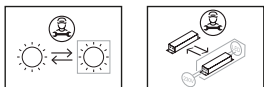

1) Spannungsfreiheit der Anschlussleitung herstellen. ⚡

1) Switch off the mains electrical supply. ⚡

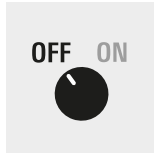

2) Entfernen Sie die Senkschrauben **J** vom Kopf **K** mit Torx 25.

2) Remove countersunk screws **J** from head **K** with Torx 25.

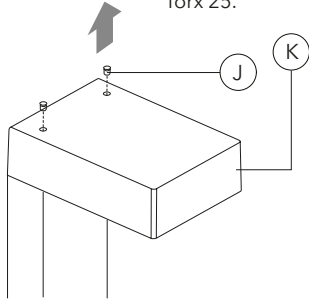

3) Die versenkten Schrauben **N** mit Torx 30 lösen.

3) Loosen the countersunk bolts **N** with Torx 30.

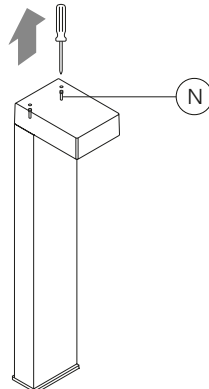

4) Leuchtenkopf **K** abnehmen und unter dem Arm halten, Stecker **L/M** herausziehen und trennen.

4) Remove luminaire head **K** and hold under arm, pull out plug **L/M** and disconnect.

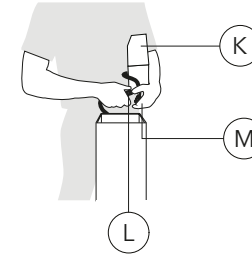

5) Profil **A** vom Standrohr **B** entfernen.

5) Remove sleeve **A** from post **B**.

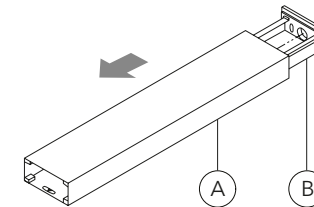

6) Vergleichen Sie die örtliche Spannung und Frequenz mit den Daten auf dem Leistungsschild.

6) Check that rating shown on luminaire label conforms with mains electrical supply.

(Beispiel)

<b>we-ef</b>	08/18 IP66 <b>CE</b>
<b>PSY424-LED</b>	220-240V / 50-60 Hz
114-XXXX →	SOE XXXXXXXX
LED 3000K 18W	item no. XXX

(example)

7) Kabel durch die mittlere Bohrung ziehen und die Flanschplatte **C** mit M12-Schrauben auf dem Erdstück (optional erhältlich) befestigen.

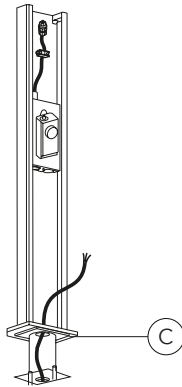

7) Pull cable through centre-hole and screw flange plate **C** with M12 bolts to the planted root (optional).

8) Die Schrauben **D** vom Erdkabelübergangskasten lösen und den Deckel **E** abnehmen.

9a) **ON/OFF**

Die Anschlussleitung auf die gewünschte Länge kürzen. Die Zugentlastung durch Lösen der Schrauben **F** abnehmen, die Anschlussleitung durch die Einsätze **G** führen und die Anschlussklemme **H** anschließen.

Nullleiter (N), Phase (L1) und Schutzleiteranschluss  $\oplus$  an die entsprechend markierten Kontakte der Anschlussklemme anschließen. Vergleichen Sie die örtliche Spannung und Frequenz mit den Daten auf dem Leistungsschild.

Die Zugentlastung mit den Schrauben **F** wieder anziehen, Deckel **E** aufsetzen und die Schraube **D** fest anziehen.

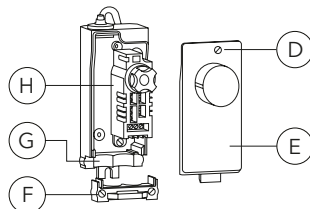

8) Loosen screws **D** from the earth cable connecting box and remove cover **E**.

9a) **ON/OFF**

Cut connecting cable to the required length. Loosen screws **F** and remove the strain relief. Insert the cable connecting through the inserts **G** and connect it to the terminal **H**.

Connect the mains supply leads to their respective terminals in the terminal connector (N = neutral, L1 = phase,  $\oplus$  = earthing). Check that rating shown on the luminaire label conforms with the mains electrical supply.

Reposition the strain relief and firmly tighten with the screws **F**, reposition cover **E** and firmly tighten the screws **D**.

9b) **DALI**

Die Anschlussleitung auf die gewünschte Länge kürzen. Kabelverschraubung **G** lösen und das Kabel durchführen. Das Kabel an die Anschlussklemme **H** anschließen.

Nullleiter (N), Schutzleiteranschluss  $\oplus$ , Phase (L1), DALI + (D+) und DALI - (D-) an die entsprechend markierten Kontakte der Anschlussklemme anschließen. Vergleichen Sie die örtliche Spannung und Frequenz mit den Daten auf dem Leistungsschild.

Kabelverschraubung wieder fest drehen, Deckel **E** aufsetzen und die Schrauben **D** fest anziehen.

9b) **DALI**

Cut connecting cable to the required length. Loosen cable connection **G** and feed the cable through. Connect the cable to the connection terminal **H**.

Connect the mains supply leads to their respective terminals in the terminal connector (N = neutral,  $\oplus$  = earthing, L1 = phase, DALI + (D+) and DALI - (D-)). Check that rating shown on the luminaire label conforms with the mains electrical supply.

Re-tighten the cable connection, place cover **E** and tighten screws **D**.

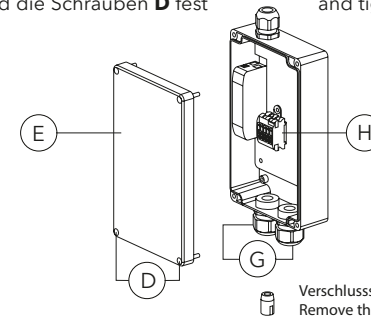

Verschlussstopfen nach Bedarf entfernen!  
Remove the sealing plug as required!

10) Das Profil **A** über das Standrohr **B** schieben, dabei muss der Aufkleber **I** nach oben zeigen.

10) Place sleeve **A** over post **B** with sticker **I** pointing up as shown.

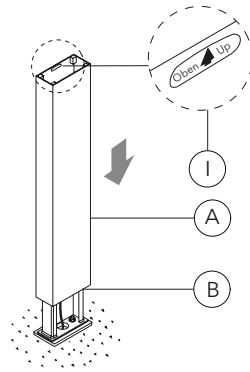

11) Leuchtenkopf **K** unter dem Arm halten, Stecker **L/M** wieder verbinden und Leuchtenkopf **K** auf Profil **A** aufsetzen und die Ausrichtung überprüfen.

11) Hold luminaire head **K** under arm, reconnect plug **L/M** and place luminaire head **K** on profile **A** and check for alignment.

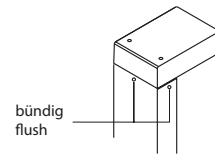
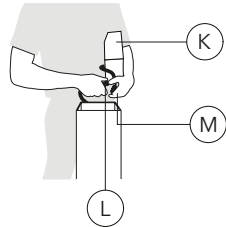

12) Die versenkten Schrauben **N** schrittweise in abwechselnder Reihenfolge (6 Nm) mit dem Torx 30 anziehen.

Die Senkschrauben **J** wieder in den Kopf einsetzen und festziehen.

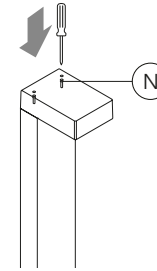

12) Tighten recessed screws **N** gradually in alternating sequence (6 Nm) with Torx 30.

Return countersunk screws **J** into head and tighten.

